

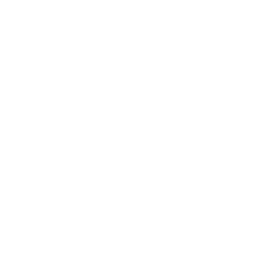

Vejen KOMMUNE

GUIDE TIL SKILTNING

2023

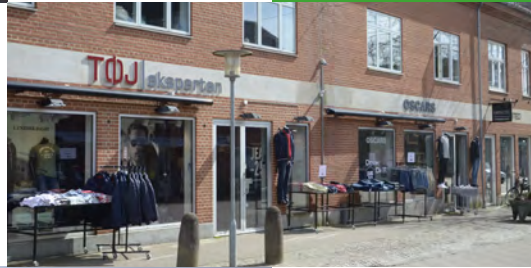
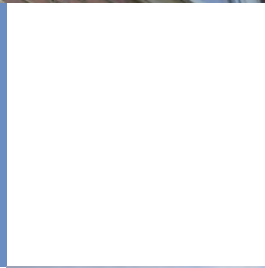
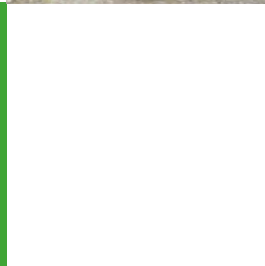
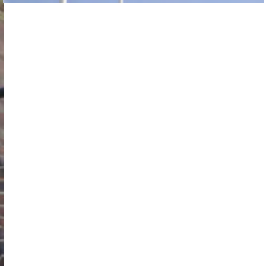
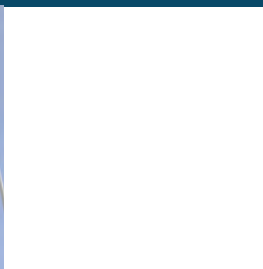

Indhold

Forord	3
Guide til skiltning	4
Informations- og reklameskilte	6
1. Generelle principper	7
2. Bymidter	9
3. Center- og erhvervsområder	12
4. Digitale skilte	16
5. Boligområder	18
6. Landsbyer	19
7. Det åbne land	21
8. Tidsbegrænset skiltning	24
Skilte på vejarealer - trafikale skiltning	27
9. Generelle principper	28
10. Kommerciel servicevejvisning	29
11. Servicevejvisning til terminalmål	31
Ordliste	32
Lovgivning	34

Kontakt: Vejen Kommune
Rådhuspassagen 3
6600 Vejen

teknik@vejen.dk

7996 5000

Forord

Vejen Kommune ønsker, at skiltning skal spille positivt sammen med de forskellige omgivelser i byerne og i landskabet. Denne guide skal bidrage til at sikre kvaliteten og helhedspræget i gadebilledet, langs vejene og i landskabet, samtidig med, at der skal være plads til innovation og fantasi.

Det er hensigten, at vejledningen skal fungere som en guide og inspiration til erhvervsdrivende og borgere, der ønsker at opsætte skilte og reklamer. Vejledningen skal samtidig sikre, at ansøgninger om opsætning af skilte bliver vurderet på et ensartet grundlag.

Vejen Kommune er en erhvervsvenlig kommune som ønsker, at forretninger og erhverv skal kunne synliggøre sig - også gennem skiltning. Skilte- og facadeløsninger er en investering, der skal holde i mange år. Derfor er det vigtigt, at kommunen understøtter virksomhederne med nogle rammevilkår, som de kan agere og udvikle sig under. På den måde er virksomhederne med til at skabe attraktive og aktive bymidter, handelscentre og erhvervsområder.

Skiltning skal ske med omtanke og i respekt for bygningernes arkitektur, byernes karakter og landskabets værdier. Det skal ske på en måde, så byernes særpræg og særlige karakter fastholdes, og så landskabs- og naturværdier ikke ødelægges.

En harmonisk skiltning behøver ikke at være kedelig!



Guide til skiltning

Formål

- At hjælpe ansøger, bygherre, virksomhedsejer og sagsbehandler med at finde rundt i de mange love og retningslinjer.
- At give inspiration ved udformning af skilte ved virksomheder.
- At beskytte de mest bevaringsværdige byområder mod dominerende reklamer.
- At tillade mere udbredt reklamering i robuste områder i byerne, som for eksempel erhvervsområder og ved større veje.
- At friholde det åbne land for reklamer og skilte, som der er tradition for i Danmark.
- At sikre en optimal vejvisning, hvor trafikanterne undgår at køre forkert eller at bremse pludseligt op.

Her gælder guiden

I områder, hvor der er en lokalplan, gælder lokalplanens bestemmelser for opsætning af skilte forud for denne guide. Guiden bruges som vejledning, hvor der ikke er specifikke bestemmelser i lovgivningen eller i lokalplaner.

Du skal altid søge om at opsætte skilte

Hvis du vil sætte et skilt op på din ejendom, kræver det som udgangspunkt altid en byggetilladelse. Det gælder facade-skilte, flag, fritstående skilte, skiltepyloner og lignende.

Alle ansøgninger om opsætning af skilte og reklamer vurderes i forhold til bestemmelserne i lokalplaner og/eller bygge-loven. Skilte i det åbne land vurderes også i forhold

Lovgrundlag

- Bygge-loven
- Plan-loven
- Vej-loven
- Privatvejs-loven
- Færdsels-loven
- Naturbeskyttelses-loven
- Bygningsfrednings-loven

Relevante uddrag af lovgivning fremgår af **side 34-36**.

Hvis en lokalplan indeholder bestemmelser om skiltning, skal disse regler følges.



til naturbeskyttelsesloven og planloven. Skilte på veje og i vejbyggelinjearealer vurderes i forhold til vejloven m.v.

I bygge-loven står der, at lysinstallationer og lignende i forbindelse med skilte ikke må være til ulempe eller virke skæmmende i forhold til omgivelserne. Kommunen kan afvise en ansøgning, hvis det vurderes, at der ikke kan opnås en god samlet helhedsvirkning i forhold til de omkringliggende omgivelser. Der vil være tale om en konkret vurdering i hvert enkelt tilfælde.

I naturbeskyttelsesloven står der, at det er forbudt at opsætte reklameskilte, -flag og -plakater i det åbne land.

- Skilte på veje i form af vejvisning, servicevejvisning og færdselstavler kræver ikke byggetilladelse.
- Skilte på kommunale veje kræver tilladelse fra Vejen Kommune.
- Skilte på statsveje kræver tilladelse fra Vejdirektoratet.



Du søger via www.byggomiljoe.dk og ansøgningen skal indeholde følgende oplysninger om skiltet:

- Ønsket placering, situationsplan
- Størrelse og udseende, tegning med mål
- Tekst
- Farve
- Evt. belysning

Du må gerne vedlægge et foto, hvor det nye skilt er indsat.

Du kan også sende en mail til kommunen på teknik@vejen.dk

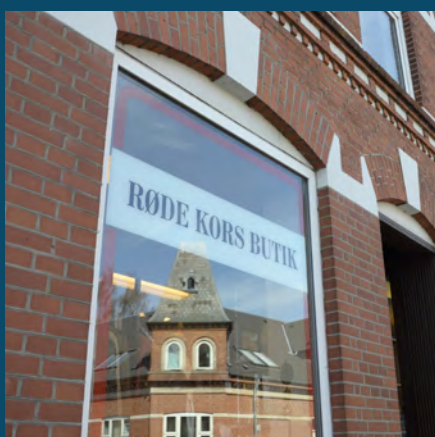

Informations- og reklameskilte

Skiltetyper

Skilte fylder til stadighed mere i det offentlige rum, og der udvikles hele tiden nye måder at skilte på. Skilte er med til at sende signaler om aktivitet og dynamik i byer og lokalområder.

Skilte kan indeholde både informationer og reklamer. De fleste skilte opsættes i direkte forbindelse med en butik, en virksomhed eller som vejvisningsskilte.

Skilte kan også have karakter af annoncering for eksempel i forbindelse med kultur- og sportsbegivenheder eller turisme.



Generelle principper

for informations- og reklameskilte

- 1.1. Du skal altid søge byggetilladelse, før du opsætter et skilt.
- 1.2. Der kan ved erhverv skiltes med virksomhedens/butikkens navn, logo og lignende.
- 1.3. Skilte bør fremstå enkle, overskuelige og med grafisk kvalitet.
- 1.4. Skilte og flagstænger skal altid placeres på egen grund.
- 1.5. Der kan skiltes på virksomhedens egen grund. Der må ikke skiltes for virksomheder på andre ejendomme.
- 1.6. Skilte bør tilpasses omgivelserne under hensyn til det enkelte områdes karakter og skala og må ikke være så store, at de dominerer en bygningsfacade, et byområde eller landskabet.
- 1.7. Skilte bør ikke dække for bygningsdetaljer og skal underordne sig opdelingen af vinduer, døre og porte.
- 1.8. Udformning og placering af skilte på samme facade for forskellige butikker/virksomheder bør samordnes, så der opnås en god helhedsvirkning.
- 1.9. Der må, som udgangspunkt, ikke opsættes skilte på flade tage, skorstene eller lignende.
- 1.10. Information på skilte bør begrænses til det nødvendige, så budskabet tydeligt formidles. Der skal tages højde for trafikhastigheden i området, så skiltet og samtlige informationer kan opfattes uden at hastigheden nedsættes.
- 1.11. Skilte må ikke genere oversigtsforhold.

Vejen Kommune vurderer altid om det enkelte skilt kan integreres i nærmiljøet og ikke er til gene for omgivelserne.

Det gode skilt:

- *Enkelt*
- *Tydeligt budskab*
- *Tilpasset omgivelserne*
- *Samordnet med andre skilte*
- *Opsat på egen grund*
- *Ingen generende belysning*
- *Ingen belastning for trafiksikkerheden*



- 1.12. Fritstående skilte i byen bør placeres synligt på egen grund ved vejskel, forudsat at ejendomme ikke er pålagt nogen form for byggelinjer. Afstand til naboskel bør være mindst 2,5 m og tilpasses i forhold til skiltets højde.
- 1.13. Skilte må af hensyn til trafiksikkerheden ikke udføres med blinkende eller bevægeligt lys.
- 1.14. Skilte uden indbygget lys kan belyses med op- eller nedadrettede spots med hvide lyskilder. Lyskilden ved/i skilte må ikke genere eller blænde omgivelserne eller trafikanter.
- 1.15. Der skal ved fredede og bevaringsværdige bygninger og i bevaringsværdige bykvarterer udvises særlige hensyn ved skiltningens omfang og placering.
- 1.16. Faste flagalléer og lignende bør undgås.

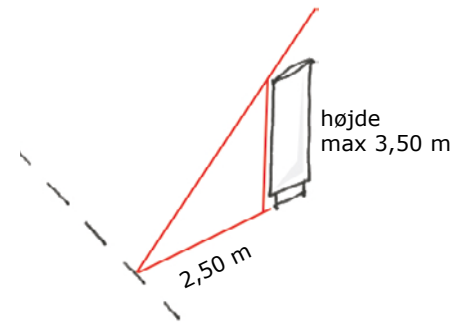

Højde og afstand til skel bør tilpasses:
 $1,4 \times \text{Afstand til skel} = \text{mulig højde på skiltet}$

Fritstående skilte i det åbne land må ikke belyses.

Kulturstyrelsen skal give tilladelse til skilte på fredede bygninger efter bygningsfredningsloven.



Bymidter

Bymidter er byernes centrum. Smukke og levende bymidter er en kvalitet for alle, der færdes i byen.

Bymidter er præget af fodgængere, cyklister og langsomt-kørende biltrafik. Skiltning, reklamering og informationer i almindelighed bør tilpasses den lavere hastighed. Derfor kan skiltene her være mindre og færre i antal end i byens udkant, hvor hastigheden er højere og informationer opleves i forbigarten.

Det er vigtigt at opveje behovet for skiltning i forhold til ønsket om at bevare og styrke bymidtens historiske og arkitektoniske kvaliteter. Dominerende skiltning med store flader, stærke farver, kraftig belysning eller lignende bør undgås.

Ved skiltning i Vejen Bymidte henvises til *"Retningslinjer for facader og skilte i Vejen bymidte"*, som kan findes på Vejen Kommunes hjemmeside.

Facadeskiltning

- 2.1. Skilte bør ikke spænde over hele butikkens/virksomhedens facadelængde.
- 2.2. Skiltet bør tilpasses bygningens arkitektur og skal som hovedregel ske ved enkeltstående bogstaver på facade, vinduer eller døre.
- 2.3. Der bør alene skiltes i stueetagen og skilte bør hovedsageligt markere indgangen til butikken/virksomheden.
- 2.4. Er der behov for skiltning over stueetagen, kan det ske i form af enkeltstående bogstaver og eventuelt logo i vinduer eller på facaden på den pågældende etage.
- 2.5. Henvisningsskilte til erhverv over stueplan eller i bagvedliggende bygninger bør samles og opsættes ved

Generelle principper for skilte og reklamer kan ses på **side 7 her**.

"Retningslinjer for facader og skilte i Vejen bymidte" kan ses **her**.

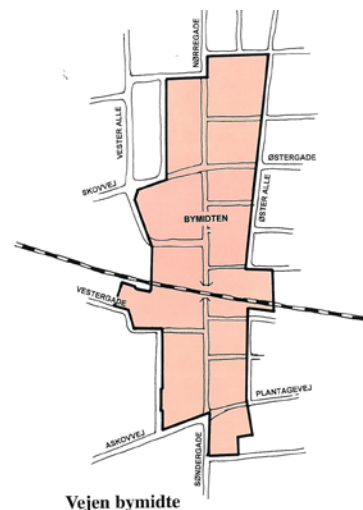

dør, port eller ved en hovedindgang. Det sikrer et godt overblik og øger informationsvenligheden.

- 2.6. Der må som udgangspunkt opsættes ét facadeskilt med logoskilt pr. butik/virksomhed – ved hjørnebutikker eller ved særligt lange facader kan der opsættes to skilte.
- 2.7. Derudover kan der opsættes sekundær skiltning som butiksnavn i eller over vinduer og ved døre.

Tilklæbning af vinduer

- 2.8. Der bør ikke foretages total tilklæbning af samtlige vinduer på samme facade. Det bør tilstræbes, at ikke mere end 1/3 af vinduesfladerne på den enkelte butiksfacade i stueplan tilklæbes eller blændes.

For at sikre en god helhedsvirkning og et varieret bymiljø, bør det undgås, at vinduer mod gågader, strøg-gader, torve, pladser, passager og centrale byrum i midtbyer blændes eller tilklæbes.



Tilklæbning af 1/3 af vinduesfladen i en facade i stueplan.

Fritstående skilte og flag

- 2.9. Det er muligt at opstille et fritstående skilt, skiltepylon eller flag pr. ejendom/virksomhed.
- 2.10. Fritstående skilte bør maksimalt være 1,8 meter høje og 60 cm brede.
- 2.11. Fritstående skilte kan udføres som digital skiltning, hvis billedet er at sammenligne med fast skiltning. Størrelsen og udformning bør følge ovenstående. Se i øvrigt kap. 4 om digitale skilte.



Fritstående skilt
1,8 m højt og 60 cm bredt.



Udhængsskilte

2.12. Der bør ikke opsættes mere end ét udhængsskilt pr. virksomhed/butik - undtaget er hjørnebutikker og bygninger med lange facader.

Flagstang og vimpel der hænger ud fra facaden regnes for udhængsskilt.

2.13. Udhængsskilte bør tilpasses facaden med hensyn til størrelse, farver og materialer og bør ikke være større end $0,5 \text{ m}^2$.

2.14. Udhængsskilte må ikke være til gene for naboens udhængsskilt. Som udgangspunkt skal der holdes en afstand på minimum $1,5 \text{ m}$ til naboejendommen.

2.15. Udhængsskiltets nederste kant skal, af hensyn til fodgængere og andre trafikanter, hænge mindst $2,5 \text{ m}$ over terræn. Det må maksimalt række 1 m ud fra facaden og minimum 1 m fra kørebane kant.

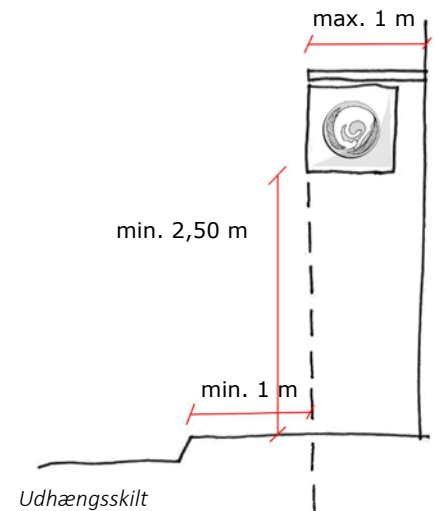

Center- og erhvervsområder

udenfor bymidter

Center- og erhvervsområder er områder udenfor bymidterne med færre og større butikker end i centrum. Fælles for center- og erhvervsområder er, at de ofte er bygget op med et overordnet vejnet med mindre fordelingsveje til de enkelte virksomheder.

*Generelle principper for skilte og reklamer kan ses på **side 7 her**.*

I disse områder skal skiltningen være synlig over lidt større afstande end i bymidter, og oftest skal den tilpasses de forbigåendees høje tempo. Butikker og virksomheder ønsker at skabe kontakt med kunder i bil, og der kan derfor opsættes større skilte, skiltepyloner og flag, som kan ses fra det overordnede vejnet.

Det skal undgås, at skiltningen opfattes som en indbyrdes konkurrence mellem virksomheder om mest synlighed. De fælles principper hjælper til at opnå et ensartet helhedspræg i disse områder.

Facadeskiltning

- 3.1. Skilte bør ikke spænde over hele butikkens/virksomhedens facadelængde.
- 3.2. Skilte bør hovedsageligt markere indgangen eller hovedfacaden til bygningen og bør tilpasses bygningens arkitektur og skala.
- 3.3. Er der flere virksomheder i en bygning, bør skiltningen samordnes for så vidt angår størrelse, farve, overflader og placering, så der opnås en god helhedsvirkning. Skilte bør opsættes med ens størrelse og ligeværdig placering.
- 3.4. Der bør ikke opsættes mere end ét skilt med logo på bygningens primære facade – undtaget er bygninger med facade mod flere veje eller med meget lange facader.



- 3.5. Skiltning skal som hovedregel udføres med udskårne enkeltbogstaver opsat direkte på facaden eller på en bæreplade af klart glas/plast. Bogstavhøjden skal tilpasses facadens skala.
- 3.6. Hvor baggrunden indgår som et væsentligt element i virksomhedens logo, kan der opsættes skilt med farvet bagplade, hvis det tilpasses bygningens skala.
- 3.7. Skilte bør ikke række op over øverste sternkant.
- 3.8. Bannere på udvendige bygningssider og frithængende bannere bør ikke opsættes permanent.

Fritstående skilte

Skilte og skiltepyloner skal udformes og opsættes under hensyntagen til den øvrige skiltning i området, så der opnås en god helhedsvirkning.

- 3.9. Der bør alene opsættes ét større fritstående skilt eller én skiltepylon pr. butik/virksomhed.
- 3.10. Større fritstående skilte og skiltepyloner bør maksimalt have en højde på 4 m målt fra terræn, og bredden bør maksimalt være 1,5 m.
- 3.11. I særlige tilfælde, som ved placeringer langs indfaldsveje, kan der opsættes et skilt med en maksimal højde på 6 m, hvis det kan indpasses i omgivelserne.
- 3.12. Fritstående skilte og skiltepyloner må ikke placeres i oversigtsarealer, da det forringer trafikikkerheden.
- 3.13. Fritstående skilte kan udføres som digital skiltning, hvis billedet er at sammenligne med fast skiltning. Størrelse, udformning og placering bør følge ovenstående. Se i øvrigt kap. 4 om digitale skilte.



3.14. Hvis flere butikker/virksomheder er placeret på én ejendom, kan der opstilles ét skilt pr. butik/virksomhed. Skiltene bør ses i sammenhæng og der bør være en afstand på mindst 30 m mellem de enkelte skilte. Alternativt kan der opsættes én fælles skiltepylon eller et fælles skilt.

3.15. Ud over et større fritstående skilt kan der opsættes henvisningsskilte og orienteringsskilte ved indkørsler, vareindlevering mv. på egen grund. Disse skilte bør opsættes i galge eller som fritstående skilte. Bundfarven bør være ens for alle skilte i samme galge og det enkelte skilt bør maksimalt have en skilteflade på 1 m². Højden på fritstående henvisningsskilte bør maksimalt være 1,5 m.

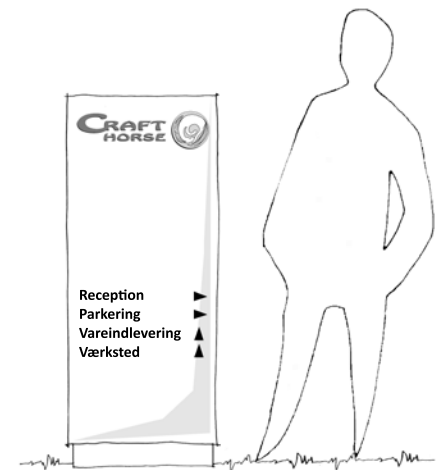

Henvisningsskilt

Max. 1,5 m og max. skilteflade på 1 m².

Fritstående skilte ved motorveje og indfaldsveje

Ved motorvejen er hastigheden høj og skalaen stor. Ved indfaldsveje til byområder er hastigheden lavere, bygningerne er generelt mindre og ligger tættere. Virksomheder har behov for at være synlige, men skiltningen bør udformes under hensyntagen til omgivelserne og de lokale forhold – herunder eventuelle boliger.

3.16. Fritstående skilte/skiltepyloner bør maksimalt have en højde på 6 m målt fra terræn, og bredden må maksimalt være 1,5 m.

3.17. I særlige tilfælde kan der opsættes ét fritstående skilt pr. ejendom/virksomhed med en maximal højde på 12 meter målt fra terræn. Denne form for skiltning bør begrænses til centerområder med dagligvarehandel i byernes randområder, benzinstationer eller ved motorvej.

Skilte indenfor vejbyggelinje langs motorvej kræver dispensation fra Vejdirektoratet.



Flagstang eller -grupper

- 3.18. Flagstænger bør opsættes i grupper og ikke enkeltstående eller som flagallé.
- 3.19. Der bør højst opstilles én flaggruppe pr. butik/virksomhed med højst 3 flagstænger.
- 3.20. På hjørnegrunde kan der opstilles 2 flaggrupper med højst 3 flag.
- 3.21. Hvis flere butikker/virksomheder er placeret på en ejendom, kan der opsættes:
- en flagstang pr virksomhed, eller
 - en flaggruppe pr virksomhed med en indbyrdes afstand på mindst 30 m, eller
 - en fælles flaggruppe på højst 5 flag.
- 3.22. Flagstænger bør ikke være højere end 12 m.
- 3.23. Flagstænger/-grupper skal opstilles mindst 2,5 fra vejskel og mindst 10 m fra naboskel.



Digitale skilte

Digital skiltning kan fx være digitale butiksskilte og digitale infoskærme. Størrelsen og udformning skal følge vejledningen i øvrigt. Digitale infoskærme kan i særlige tilfælde tillades som fritstående skiltning, hvis der er tale om en bymæssig placering ved veje i tættere bebyggede områder. Det overordnede formål med de digitale infoskærme er at sikre hurtig og aktuel information til pendlere, kommunens borgere og turister.

Generelle principper for skilte og reklamer kan ses her på **side 7**.

- 4.1. Digital skiltning kan anvendes i byområder f.eks. ved kulturelle institutioner, turistattraktioner, parkeringsarealer, pladser, busstoppesteder, ved virksomheder, langs indfaldsveje i byerne og lignende. Der vil være tale om en nærmere vurdering i hvert enkelt tilfælde.
- 4.2. Digitale skilte bør generelt kunne sidestilles med fast skiltning. Se nærmere vejledning under guidens øvrige afsnit afhængigt af hvor skiltet opsættes.
- 4.3. Billedet på skærmen må ikke være bevægeligt, og må ikke flimre.
- 4.4. Farve på digitale meddelelser skal være dæmpede.
- 4.5. Informationen kan omhandle oplysninger om sports- og kulturbegivenheder, information om Vejen Kommune, branding af virksomheder og institutioner samt turistinformation. Der må ikke reklameres for enkeltprodukter.
- 4.6. Information og billeder på digitale skilte skal tilpasses skiltets størrelse og begrænses til det mest nødvendige. Der skal tages højde for trafikhastigheden i området, således at skiltet og samtlige informationer kan opfattes uden at hastigheden nedsættes.
- 4.7. Lysstyrken skal reguleres efter lysforholdene om dagen og om natten.



Det er vigtigt at digitale skilte ikke er generende for trafikanter eller naboer.



4.8. Digitale skilte må ikke være synlige fra det åbne land og må derfor ikke bruges i kanten af byområder eller landsbyer.

4.9. I landsbyer bør digital skiltning begrænses til et centralt skilt f.eks. ved byens torv eller den lokale dagligvarebutik.

Se mere om bestemmelser for skilte og reklamer i det åbne land på **side 21 her**.

Gode råd til tydelige annoncer



Lav kontrast



Mange oplysninger, små skrifttyper



Mange detaljer i baggrunden

Følg disse råd når du laver digitale skilte:

- Skriv enkelt og præcist
- Brug tydelig og **STOR** skrift
- Brug stor kontrast mellem tekst og baggrund
- Undgå rød-på-grøn eller grøn-på-rød, da det ikke kan læses af farveblinde
- Brug enkle billeder uden for mange detaljer - hvis du bruger billeder



Høj kontrast



Få oplysninger, store skrifttyper



Få detaljer i baggrunden

Boligområder

Boligområder omfatter både kvarterer med enfamiliehuse og etageboliger. Der kan forekomme situationer, hvor et boligområde i højere grad bærer præg af at høre under bymidte, center- og erhvervsområde eller offentligt område. I de tilfælde kan Vejen Kommune, undtagelsesvist og efter en konkret vurdering, vælge at administrere efter principperne for det pågældende område.

Skiltning i boligområder skal begrænses, så områdernes beboelseskarakter ikke forstyrres.

Erhverv fra egen bolig

- 5.1. Ved erhverv fra egen bolig kan der, ud over almindeligt navne- og nummerskilt, monteres et skilt på højst 1 m² eller et skilt i form af løse bogstaver med en bogstavhøjde på højst 25 cm. Skiltet bør monteres på dør/facade og markere indgangen.
- 5.2. Der er desuden mulighed for at opsætte ét fritstående skilt på terræn på egen grund. Skiltet bør højst være 1 m over terræn og højst have en skilteflade på 0,25 m².
- 5.3. Der bør ikke anvendes digital skiltning i boligområder.

Samlede boligbebyggelser

- 5.4. Der kan opsættes et skilt med navn på bebyggelsen/området på facaden, gerne i form af løse bogstaver.
- 5.5. Der kan derudover opsættes ét fritstående skilt med navn på bebyggelsen/området på terræn ved adgangsvejen/indkørslen. Hvis der er flere adgangsveje til bebyggelsen, kan der opsættes ét skilt pr. adgangsvej. Skiltet bør højst være 1,8 meter højt og 60 cm bredt.

Generelle principper for skilte og reklamer kan ses på **side 7 her**.

Her kan du læse om regler og vejledning om **vejnavneskilte og husnummerskilte**.

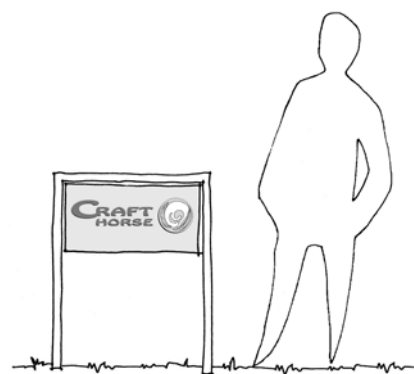

Fritstående skilt ved erhverv fra egen bolig.
Max. 1 m højt og max. skilteflade på 0,25 m²



Landsbyer

I landsbyer er det vigtigt, at de lokale by- og handelsmiljøer beskyttes mod for meget og for dominerende skiltning. De små byers handelsmiljøer er ofte koncentreret omkring centrum med en tæt bebygget hovedgade. Her gælder, at skiltene skal tilpasses lokalmiljøets karakter og skala i forhold til materialer, størrelse og placering. I den forbindelse er det vigtigt, at skiltning ikke ødelægger de kvaliteter, der gør området attraktivt.

Dele af landsbyer kan betragtes som åbent land. Se side 21 og kontakt Vejen Kommune hvis du er i tvivl.

Fritliggende butikker og virksomheder

- 6.1. Ved fritliggende butikker og virksomheder bør der ikke opsættes mere end ét fritstående skilt, skiltepylon eller flag pr. ejendom.
- 6.2. Fritstående skilte bør maksimalt være 1,8 meter høje og 60 cm brede. Der vil være tale om en nærmere vurdering i hvert enkelt tilfælde.
- 6.3. Fritstående skilte kan udføres som digital skiltning, hvis billedet er at sammenligne med fast skiltning. Størrelse, udformning og placering bør følge ovenstående. Se i øvrigt kap. 4 om digitale skilte.
- 6.4. Der bør ikke opsættes mere end ét facadeskilt, eventuelt med logo, på bygningens primære facade.

Erhverv fra egen bolig

- 6.5. Ved erhverv fra egen bolig kan der, ud over almindeligt navne- og nummerskilt, monteres et skilt på højst 1 m² eller et skilt i form af løse bogstaver med en bogstavhøjde på højst 25 cm. Skiltet bør monteres på dør/facade og markere indgangen.

Generelle principper for skilte og reklamer kan ses på **side 7 her**.

Principper for flagstænger og -grupper i center- og erhvervsområder kan ses på **side 15 her**.

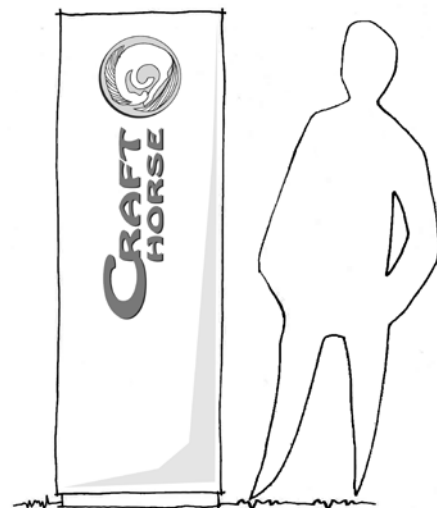

Fritstående skilt
1,8 m højt og 60 cm bredt.



- 6.6. Der er desuden mulighed for at opsætte ét fritstående skilt på terræn på egen grund. Skiltet bør højst være 90 cm over terræn og højst have en skilteflade på 0,25 m².
- 6.7. Der bør ikke anvendes digital skiltning ved boliger.

Det åbne land

Det åbne land er alt det, der ikke er bebygget. Her opleves marker, skove og naturarealer, og husene ligger spredt. "Det åbne land" har intet at gøre med byzone og landzone.

Vi har i Danmark valgt, at landskab og udsigter ikke skal forstyrres af reklamer. Det er derfor forbudt at opsætte reklameskilte, -flag og -plakater og lignende i det åbne land.

Der er dog visse undtagelser for virksomheder.

Generelt

- 7.1. Skilte må ikke skæmme landskabet, naturen eller forstyrre trafikanterne.
- 7.2. Skilte skal være rektangulære eller kvadratiske.
- 7.3. Skiltet må ikke belyses eller være reflekterende, bevægelig eller oplyst, f.eks. som digitale skærme.
- 7.4. Der må ikke anbringes produkter, genstande, flag eller lignende i tilknytning til skiltningen.
- 7.5. Skilte må aldrig opsættes på vejarealet og skal placeres mindst 1,5 m fra kørebane kant eller cykelsti.
- 7.6. Skilte må kun efter aftale med ejer placeres på anden mands grund.
- 7.7. Et skilt som vejvisning må ikke være højere end 90 cm over terræn af hensyn til trafikikkerheden.
- 7.8. Et skilt som vejvisning skal have ensfarvet, afdæmpet bundfarve og tekst. Virksomhedens logo kan fremstå med farver.

Generelle principper for skilte og reklamer kan ses på **side 7 her**.

Skilte reguleres af Naturbeskyttelseslovens §21. **Kan læses her**.

Se principper for skilte i landsbyer på **side 19 her**.

Tidsbegrænset skiltning i det åbne land skal følge principperne i **kap. 8, side 25**.

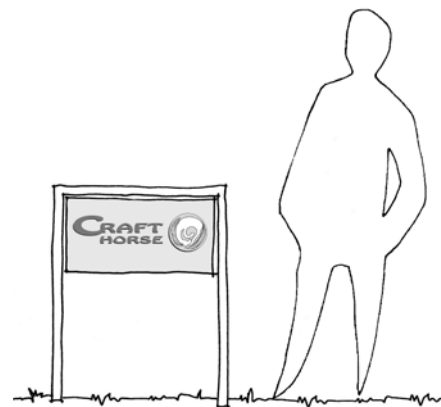

Fritstående skilt vsom vejvisning.
Max. 0,9 m højt.



Reklamer på eller ved virksomhedens bygninger

- 7.9. Virksomheder i det åbne land kan få tilladelse til at opsætte reklameskilte på eller tæt på virksomhedens egne bygninger. Skiltet skal opleves som en del af bygningsmassen.
- 7.10. Skilte må ikke virke dominerende i landskabet eller være synlige over store afstande.
- 7.11. Der bør kun opsættes ét fritstående skilt, skiltepylon eller flag pr. ejendom.
- 7.12. Skilte bør maksimalt være 1,8 meter høje og 60 cm brede. Der vil være tale om en nærmere vurdering i hvert enkelt tilfælde.



Fritstående skilt i tilknytning til virksomheder. 1,8 m højt og 60 cm bredt.

Mindre oplysningsskilte som vejvisning omkring mindre byer

- 7.13. En virksomhed, der ligger i en mindre by, må opsætte et mindre skilt ved hver indfaldsvej til byen. Skiltene må højst opsættes 30 m fra bygrænsen.
- 7.14. Skiltet må kun indeholde oplysninger om virksomhedens navn, logo, adresse, art og produktion, samt retning og afstand til virksomheden.
- 7.15. Skiltet må ikke være større end 1 m² og skal være firkantet. Skiltet må ikke være højere end 1,5 m.



Bygrænsen regnes enten fra husmuren på den sidste bygning i byen eller fra udkanten af det sidste afgrænsede haveanlæg (f.eks. hæk).



Mindre oplysningsskilte som vejvisning

- 7.16. En virksomhed må opsætte et mindre oplysningsskilt ved indkørslen til egen ejendom. Hvis ejendommen ligger ud til en lukket privat fællesvej, kan skiltet opsættes ved udkørslen til offentlig vej.
- 7.17. Skiltet må kun indeholde oplysninger om virksomhedens navn, logo, adresse, art og produktion.
- 7.18. Skiltet må ikke være større end 0,5 m² og skal være firkantet. Skiltet må ikke være højere end 1 m.



Du må placere dit skilt ved et af de røde punkter.

Max. 0,5 m² og max. 1 m højt

Midlertidig skiltning i sæsonen

- 7.19. En virksomhed må i sæsonen opsætte et mindre skilt om sæsonbetinget salg af frisk frugt og grønt, blomster, juletræer eller lignende, der er dyrket på ejendommen.
- 7.20. Skiltet må ikke være større end 1 m² og ikke være højere end 1,5 m.
- 7.21. Der må alene opsættes ét fritstående skilt på terræn og ét skilt som vejvisning.

Er du i tvivl, om dit skilt er lovligt, så kan du kontakte Vejen Kommune på teknik@vejen.dk

Reklamer på idrætsanlæg

- 7.22. Der findes særlige regler for reklamer i tilknytning til idrætsanlæg i det åbne land. Se bekendtgørelse om opsætning af mindre oplysningsskilte eller kontakt Vejen Kommune, Teknik & Miljø for mere information.

Er det muligt at få dispensation?

Det er ikke muligt at få dispensation fra reglerne, heller ikke selvom skiltet ikke skæmmer, og der er en god grund til at opsætte det.

Tidsbegrænset skiltning

i byområder

I nogen tilfælde er behovet for skiltning begrænset til en kort periode. Dette gælder for eksempel skilte om salg og udlejning af fast ejendom og oplysninger om igangværende byggeri på byggepladser. Også i forbindelse med kulturelle arrangementer, foreningsarrangementer, cirkus, udsalg eller lignende er skiltebehovet kortvarigt. Tidsbegrænset skiltning kan være bannere, faste skilte på lygtepæle eller fritstående skilte, som i særlig tilfælde også kan være digitale.

8. 1. Midlertidige byggepladsskilte skal opstilles på byggepladsen. Skiltene skal indeholde information om hvilke virksomheder, der arbejder på pladsen, samt deres cvr-nummer. Skiltet kan derudover indeholde informationer om byggeriets art og udformning.
8. 2. I forbindelse med salg af fast ejendom bør der på selve grunden eller bygningen ikke opsættes mere end ét informationsskilt. Skiltet bør ikke have en skilteflade større end 2 m². For større ejendomme eller ved nye byggemodninger kan skiltet være større end dette.
8. 3. I byområder kan der i en begrænset periode på maksimalt 6 uger, opsættes skilte eller bannere med oplysning om eller reklamering for særlige arrangementer, udsalg og lignende. Denne form for skiltning i en begrænset periode anses for at være af underordnet betydning.
8. 4. I byområder kan bannere på facader opsættes ved særlige arrangementer for eksempel byfester, festivaler og større sportsarrangementer. Bannere skal indordne sig facadens proportioner og fastgøres på forsvarlig vis. Tekst og billeder skal være overskuelige fra større afstande således at samtlige informationer kan opfattes uden at nedsætte hastigheden. Bannere må ikke ophænges for reklamering af varesalg.

Disse former for skiltning kræver ikke byggetilladelse:

- Byggepladsskilte
- Til salg skilt fra ejendomsmægler
- Skilte der opsættes i bymæssig bebyggelse og nedtages inden 6 uger
- Byggemodningsskilte

Vejen Kommune kan dog kræve skilte fjernet hvis de f. eks. er til gene for trafikken.

For regler om byggepladsskilte se SKATs hjemmeside [her](#).

Bannere og anden form for skiltning på vejareal kræver særlig tilladelse efter vejloven/privatvejsloven fra Vejen Kommune i hvert enkelt tilfælde.

Opsætning af valgplakater følger et særligt regulativ, som [kan ses her](#).



Tidsbegrænset skiltning

i det åbne land

I det åbne land må der ikke opsættes reklameskilte, plakater, lysreklamer, digitale skærme eller lignende.

Det er dog mulig at opsætte lejlighedsskilte til særlige arrangementer af højst en uges varighed.

Generelt om lejlighedsskilte

8. 5. Skiltet må kun indeholde oplysninger om arrangementets art, varighed og placering.
8. 6. Skiltet må tidligst opsættes 14 dage før arrangementet afholdes og skal være nedtaget senest 1 uge efter arrangementets afslutning.
8. 7. Der kan maksimalt opsættes lejlighedsskiltning samlet i 8 uger.
8. 8. Skiltefladen må ikke overstige 2 m² og må ikke være højere end 1,5 m over terræn.
8. 9. Skiltet må aldrig opsættes på vejarealet. Skiltet skal placeres mindst 1,5 m fra kørebane kant eller cykelsti.
8. 10. Skilte må kun efter aftale med ejer placeres på andens grund.
8. 11. Skiltet må ikke belyses eller være reflekterende, bevægelig eller oplyst, f.eks. som digitale skærme.
8. 12. Skiltningen kan bestå af et banner, der er større end 2 m². Et banner må opsættes dagen før og skal nedtages senest dagen efter arrangementets afslutning.

Al form for skiltning på vejareal kræver særlig tilladelse efter vejloven/privatvejsloven fra Vejen Kommune i hvert enkelt tilfælde.

Opsætning af valgplakater følger et særligt regulativ, som **kan ses her**.



Lokale arrangementer f.eks. byfest og loppemarked

8. 13. Der må opsættes et lejlighedsskilt ved hver indfaldsvej til en by, højst 30 m fra bygrænsen og indenfor en radius af 5 km fra arrangementet. Se også pkt 8.5-8.12.

Små enkeltstående arrangementer f.eks. "Åben gård"

8. 14. Der må opsættes et lejlighedsskilt på ejendommen eller ved indkørslen til ejendommen fra nærmeste vej. Se også pkt 8.5-8.12.

Større arrangementer f.eks. festival og cirkus

8. 15. Der må opsættes et lejlighedsskilt ved hver indfaldsvej til en by, højst 30 m fra bygrænsen og indenfor en radius af 30 km fra arrangementet. Se også pkt 8.5-8.12.



Skilte på vejarealer

for trafikal vejvisning

Kun færdselstavler og vejvisningsskilte, som er nødvendige af hensyn til trafiksikkerhed og trafikafviklingen, kan sættes op på og langs vejene.

Offentlige veje

Der må ved offentlige veje kun anvendes skilte, der er vist eller omtalt i bekendtgørelse om vejafmærkning, eller som er godkendt af Vejdirektoratet. Vej- og gadenavneskilte, husnumre og lignende betragtes i denne forbindelse ikke som vejafmærkning.

Politiet skal godkende opsætning og ændring af færdselstavler på og langs veje. Vejvisningstavler skal ikke godkendes af politiet, men de kan forlange et skilt fjernet af hensyn til trafiksikkerheden.

Læs mere om *Bekendtgørelse om anvendelse af vejafmærkning her*.



Generelle principper

for trafikale vejvisning

Vejvisning skal tilgodese trafikale behov. Det er vigtigt, at trafikanterne tydeligt og i god tid kan se afmærkning og skilte. Det sikrer en sikker og smidig trafikafvikling, uden at trafikanten kører forkert eller laver en pludselig opbremsning.

For at sikre, at vejvisningen tilgodeser trafikanternes behov, er der i vejreglerne opsat en række normkrav, som skal følges.

- 9.1. Vejvisning skal være overskuelig. Trafikanterne har svært ved at overskue mere end 4 informationer samtidigt. Derfor må der f.eks. kun opsættes 4 vejvisningsskilte på samme sted.
- 9.2. Vejvisning skal være sammenhængende og føre helt til målet. Det skal sikres, at vejvisning kan fortsætte på tværs af kommunegrænsen.
- 9.3. Vejvisning skal være entydig. Der må ikke henvises til det samme mål ad flere forskellige ruter i et kryds. Som udgangspunkt vil der kun blive skiltet ad en rute til hvert mål. Ruten vil være fra nærmeste større vej.
- 9.4. Vejvisning skal være let læsbar. Det skal tilstræbes at anvende godkendte servicesymboler frem for tekst. Al tekst skal være så kort og præcis som muligt. Skriftstørrelse skal være afstemt hastigheden på vejen.

Ansøgningen skal sendes til:

*Vejen Kommune
Rådhuspassagen 3
6600 Vejen
Att.: Teknik og Miljø
Mail: teknik@vejen.dk*



Kommerciel servicevejvisning

hvid/blå

Kommerciel servicevejvisning er en betegnelse for de hvid/blå skilte, der viser trafikanter vej til servicemål som f.eks. attraktioner, seværdigheder, overnatningssteder og offentlige og private virksomheder. Man kan som virksomhed søge om at få opsat sådan et skilt.

Alle ansøgninger om kommerciel servicevejvisning behandles hos Vejen Kommunes vejafdeling.
Kontakt Teknik & Miljø for at søge om servicevejvisningsskilt.

Vejen Kommune
Rådhuspassagen 3
6600 Vejen
Att.: Teknik og Miljø
Mail: teknik@vejen.dk

Lovgivning

Reglerne for kommerciel servicevejvisning reguleres i kapitel 12 (§§ 355- 414) i bekendtgørelse om anvendelse af vejafmærkning nr. 2510 af 9. december 2021 og **kan ses her**.

Hvor og hvordan må der skiltes?

- 10.1. Der kan anvendes virksomhedsnavn og godkendt symbol, men logo må ikke anvendes på vejvisningsskilte.
- 10.2. Uden for tættere bebygget område må der som udgangspunkt skiltes fra nærmeste rutenummererede vej. Vejen Kommune følger Vejdirektoratets administrationspraksis.
- 10.3. Inden for tættere bebygget område må der som udgangspunkt skiltes fra nærmeste større vej. Vejen Kommune følger Vejdirektoratets administrationspraksis.
- 10.4. Hvis der ønskes opsat virksomhedsnavn i et vejkryds med flere navne end 4 på pilevejsvisere og tabelvejvisere, skal der foretages en trafiksikkerhedsvurdering.

Ved ansøgning om kommerciel servicevejvisning skal følgende oplyses:

- Firmanavn
- Adresse
- Kontaktperson
- Telefonnummer
- E-mail adresse
- Beskrivelse af virksomheden og dens funktion
- Hvorfra ønskes vejvisning – vedlæg gerne et oversigtskort
- Virksomhedens åbningstider – er det en sæson virksomhed?
- Eventuelle bemærkninger



- 10.5. Når der er flere end 4 vejvisningsinformationer, vil den kommercielle servicevejvisning alene blive vist med symbol.

Udgifter

I Vejen Kommune skal ansøgeren dække alle udgifter i forbindelse med indkøb af materialer og opsætning af hvid/blå skilte. Der opkræves også administrationsgebyr for sagsbehandling og dækning for fremtidig vedligeholdelse (græsslåning og afvaskning af skiltene) og permanent nedtagning.

Ved genopsættelse af nedslidte eller beskadigede skilte skal virksomheden også dække udgifterne for materialer og opsættelse.

Betalingen skal ske forud for opsætningen af skiltene.



Servicevejvisning til terminalmål

hvid/blå

Servicevejvisning til terminalmål er en trafikalt begrundet vejvisning, der skal hjælpe trafikanter med at finde vej til terminalmål som havne, lufthavn, jernbanestation, busterminal, transportcenter mv.

Alle ansøgninger om kommerciel servicevejvisning behandles hos Vejen Kommunes vejafdeling.
Kontakt Teknik & Miljø for at søge om servicevejvisningsskilt.

Vejen Kommune
Rådhuspassagen 3
6600 Vejen
Att.: Teknik og Miljø
Mail: teknik@vejen.dk

Lovgivning

Reglerne for servicevejvisning til terminalmål reguleres i kapitel 13 (§§ 367, 368 og 401-414) i bekendtgørelse om anvendelse af vejafmærkning nr. 2510 af 9. december 2021. **Kan læses her.**

Hvor og hvordan må der skiltes?

- 11.1. Servicevejvisning til terminalmål skal være trafikalt begrundet. Det betyder, at man kun må skilte, hvis der er trafikale hensyn som trafiksikkerhed og trafikafvikling til stede.
- 11.2. Vejvisningsskilte skal udføres med et godkendt servicesymbol for terminalmålet.
- 11.3. Som udgangspunkt må der skiltes fra nærmeste rutenummererede vej. Vejen Kommune følger Vejdirektoratets administrationspraksis.

Udgifter

Alle udgifter i forbindelse med ansøgninger om servicevejvisning til terminalmål afholdes af kommunen.



Ordliste

Administrationsgebyr.....	Pengebeløb som opkræves ved behandling af en sag.
Administrationspraksis.....	Den sædvanlige fremgangsmåde ved behandling af en bestemt type sag.
Arkitektonisk kvalitet.....	Når bygningers eller byområders kunstneriske og konstruktionsmæssige udformning opleves som god eller positiv, fx hvis der er brugt gode materialer, bygninger er veludført eller har lignende gode egenskaber.
Bundfarve.....	Den farve der danner baggrund for tekst/logo på skiltet.
Bygningsdetaljer.....	Små dele af bygningen, som f.eks. konstruktive dele, udsmykning eller særligt kendetegn.
Byport.....	Skilt ved ankomst til byen.
Det åbne land.....	Område som opleves som del af et åbent landskab (marker, skove, naturområder med videre).
Digital skiltning.....	Skilte med f.eks. lysende dioder eller lcd skærme med videre. Informationer vil ofte skifte indenfor faste perioder og kan styres ved hjælp af computer.
Dispensation.....	Fritagelse fra en bestemmelse, en regel, et krav e.lign.
Foreningsarrangementer.....	Aktivitet der er afholdt af forening, f.eks. gymnastikopvisning, kaproning eller lignende.
Galge.....	Bøjlestativ til ophæng af skilte. Ofte udformet som et omvendt L eller U.
Grafisk kvalitet.....	Når skiltets elementer som f.eks. tekst og logo fremtræder i harmoni og er underordnet styrende linjer.
Indfaldsvej.....	Større, befærdet vej der leder biltrafik ind til byen.
Kontinuerlig.....	Når noget varer ved uden ophold eller afbrydelser.
Kulturelle arrangementer.....	Aktivitet inden for f.eks. kunst, litteratur eller musik.
Lejlighedsskilt.....	Skilt i forbindelse med et tidsbegrænset arrangement.
Lysinstallation.....	Elektrisk belysning af skilt.
Naboskel.....	Grænse mellem to nabogrunde.

Normkrav.....	Krav som skal overholdes.
Oplysningsskilt.....	Skilt med oplysning om f.eks. parkering, indgang e. lign.
Oversigtsareal.....	Et areal der sikrer at trafikanter kan se den øvrige trafik.
Reflekterende.....	Når et materiale tilbagekaster stråler fra f.eks. solen eller bil-lygter.
Robust.....	Tåler særlige belastninger eller vanskelige betingelser.
Servicevejvisning.....	Vejvisning til servicemål som f.eks. hotel, restaurant, eller virksomhed med besøgende, se side 24-27.
Skala.....	Størrelsesforhold.
Skiltepylon.....	Højt, smalt skilt med een sammenhængende skilteflade.
Svingbane.....	En kørebane der er beregnet til køretøjer, der ønsker at svinge af til en sidevej længere fremme.
Terminalmål.....	Mål der får trafikken til at hænge sammen og fungere som lufthavn, jernbanestation, busterminal, transportcenter mv.
Terræn.....	Jordoverflade.
Trafikafvikling.....	Organisering og gennemførelse af trafikanternes bevægelser.
Trafikal begrundet.....	Når det af hensyn til trafiksikkerheden eller trafikafviklingen er nødvendigt.
Udformning.....	Den måde noget er formet eller indrettet på.
Vejbyggelinjearealer.....	Areal ved veje som er underlagt en vejbyggelinje.
Vejdirektoratet.....	En del af Transportministeriet. Vejdirektoratet har ansvaret for statsvejnettet, som består af motorveje, en række hovedlandeveje og mange af landets broer.
Vejnet.....	Det samlede system af veje i et bestemt område.
Vimpel.....	Et langt, smalt og spidst flag.
Virksomhedens betegnelse...	Beskrivelse af virksomheden eller produktet.
Yderzoner.....	Område der ligger i udkanten af f.eks. en by.

Lovgivning

uddrag november 2022

Byggeloven

§ 2. Loven finder anvendelse ved:

...

b. ombygning af og andre forandringer i bebyggelse, som er væsentlige i forhold til bestemmelser i loven eller de i medfør af loven udfærdigede bestemmelser,

...

Stk. 2. Ved bebyggelse forstås bygninger og mure samt andre faste konstruktioner* og anlæg, når lovens anvendelse på de pågældende konstruktioner m.v. er begrundet i de hensyn, som loven tilsigter at varetage.

**BR10 Vejledning til Kapitel 1.12, stk. 4, nr. 4 :*

Kategorien omfatter faste konstruktioner, som ikke er egentlig bebyggelse, men som er omfattet af byggelovens § 2, stk. 2. Eksempler herpå er antenner, master, skiltning, minivindmøller, tribuner, legepladsredskaber, facadeskilte, udhængsskilte, fritstående skiltning (pyloner), samt konstruktioner omfattet af kap. 1.5, stk. 1, nr. 8.

§ 6 D. Kommunalbestyrelsen kan gøre en tilladelse efter byggeloven afhængig af, at bebyggelsen får en sådan ydre udformning, at der i forbindelse med dens omgivelser opnås en god helhedsvirkning.

Stk. 2. Skiltning, lysinstallationer o.lign. må ikke være til ulempe eller virke skæmmende i forhold til omgivelserne. Kommunalbestyrelsen kan ved forbud eller påbud sikre opfyldelsen af 1. pkt.

Planloven

§ 18. Når der er foretaget offentlig bekendtgørelse af en lokalplan efter § 30, må der ikke retligt eller faktisk etableres forhold i strid med planens bestemmelser, medmindre dispensation meddeles efter reglerne i §§ 5 u, 19 eller 40.

Vejloven

§ 80. Det offentlige vejareal kan med vejmyndighedens tilladelse anvendes til:

1) varig eller midlertidig anbringelse af affald, containere, materiel, materialer, løsøregenstande, skure, skurvogne, boder, automater, skilte, reklamer, hegn el.lign.,

2) anbringelse af køretøjer med henblik på salg eller udlejning eller

3) anbringelse af køretøjer i forbindelse med reparation, påfyldning af drivmidler, rengøring el.lign., når dette sker som led i erhvervsmæssig virksomhed.

Stk. 2. Vejmyndigheden kan opkræve betaling for brug af vejarealet, når udnyttelse sker i et forretningsmæssigt øjemed.

Stk. 3. Transportministeren kan undtage visse former for råden over vejarealet fra kravet om tilladelse efter stk. 1 og kan bemyndige vejmyndigheden til at fastsætte nærmere regler for disse former for råden over vejarealet. Vejmyndigheden skal forhandle med politiet om de nærmere regler og derefter offentliggøre dem.

§ 81. Vejmyndigheden kan udstede påbud om fjernelse af genstande m.v., hvis disse er anbragt på vejarealet uden tilladelse efter § 80 og der ikke efterfølgende kan meddeles tilladelse.

Stk. 2. Vejmyndigheden kan fjerne genstande m.v. for den pågældendes regning, såfremt et påbud efter stk. 1 ikke efterkommes.

Stk. 3. Vejmyndigheden og politiet kan straks og uden forudgående påbud fjerne genstande m.v. for den pågældendes regning, når genstandene m.v. er til ulempe eller til fare for færdslen.

§ 89 Forhandling med politiet.

Inden der gives tilladelse efter §§ 73, 80, 82, 86, 88, skal vejmyndigheden forhandle med politiet.

Privatvejsloven **

Kommunen og politiet skal kun give tilladelse til råden over vejareal i byområder. Vejejerer skal høres i sagen og give tilladelse.

§ 66. På arealer, der er privat fællesvej, kræver det kommunalbestyrelsens godkendelse:

- 1) varigt eller midlertidigt at anbringe affald, materiel, materialer, løsøregenstande, ikkeindregistrerede køretøjer, skure, skurvogne, containere, boder, automater, skilte, hegn el.lign. ,
- 2) at anbringe køretøjer med henblik på salg eller udlejning uden fører og
- 3) som led i erhvervsvirksomhed at anbringe køretøjer i forbindelse med reparation, påfyldning af drivmidler, rengøring el.lign.

Stk. 3. Før godkendelse efter stk. 1 skal kommunalbestyrelsen forhandle med politiet.

Stk. 4. Kommunalbestyrelsen kan for den pågældendes regning fjerne genstande m.v., jf. stk. 1, der er anbragt på en privat fællesvej uden kommunalbestyrelsens godkendelse, hvis den pågældende ikke efterkommer et påbud om at fjerne disse.

Stk. 5. Er det anbragte til ulempe for færdslen, kan kommunalbestyrelsen eller i påtrængende tilfælde politiet fjerne det anbragte for den pågældendes regning uden forudgående påbud.

***Jf. privatvejslovens § 60. er Vejlovens § 80 og 81 også gældende for private fællesveje.*

Færdselsloven

§ 99, stk 2. Stk. 2. Skilte, opslag, lysindretninger og lignende må ikke anbringes på eller i forbindelse med afmærkning efter § 95, stk. 1.

Stk. 3. Genstande af den i stk. 2 nævnte art, der kan ses fra vej, kan af politiet forlanges fjernet, hvis de har lighed med afmærkning efter § 95, stk. 1, eller de i øvrigt kan virke vildledende eller være til ulempe for færdslen.

Naturbeskyttelsesloven

§ 21. I det åbne land må der ikke anbringes plakater, afbildninger, fritstående skilte, lysreklamer og andre indretninger i reklame- og propagandøjemed.

Stk. 2. Forbudet i stk. 1 omfatter ikke***:

- 1) virksomhedsreklamer, som opsættes i umiddelbar tilknytning til virksomheden, når de ikke virker dominerende i landskabet,
- 2) skiltning om virksomheder og om salg af erhvervsgrunde, der opsættes i et område, der i en lokalplan er udlagt som erhvervsområde, uanset at området ikke er udbygget,
- 3) skiltning om salg af erhvervsgrunde og erhvervsudvikling, der opsættes i et område, der i en kommuneplan er udlagt som erhvervsområde, uanset at området ikke er udbygget,
- 4) mindre skilte, der opsættes højst 30 m fra byer, herunder landsbyer, med højst 3.000 indbyggere beregnet fra grænsen for den bymæssige bebyggelse, og som oplyser om lokale virksomheder i byen,
- 5) mindre oplysningsskilte vedrørende næringsdrift eller virksomhed, når skiltet opsættes på egen ejendom eller ved indkørsel til egen ejendom fra nærmeste offentlige vej eller private fællesvej,
- 6) mindre skilte om sæsonbetinget salg af frisk frugt, grøntsager, blomster, juletræer og pyntegrønt dyrket på den pågældende ejendom, der i sæsonen opsættes på egen ejendom, ved indkørsel til egen ejendom fra nærmeste offentlige vej eller private fællesvej eller ved en anden nærliggende sidevej eller markvej,
- 7) skiltning i forbindelse med trafiksikkerhedskampagner, der er godkendt af Rådet for Sikker Trafik,
- 8) valgplakater, bannere og lign., der opsættes i forbindelse med folketingsvalgs, valg til kommune, regionale eller andre offentlige råd eller folkeafstemninger,
- 9) skiltning til lokale arrangementer, herunder loppemarkeder, sportsarrangementer og

byfester, der afholdes i en by eller i det åbne land, når skiltningen placeres ved indfaldsvejen eller indfaldsvjene til en by højst 30 m fra grænsen for den bymæssige bebyggelse og inden for en radius af 5 km fra det sted, hvor arrangementet afholdes,

10) skiltning til større arrangementer, herunder dyrskuer, omrejsende cirkus, koncerter eller musikfestivaler, der afholdes i det åbne land, når

a) skiltningen placeres på det sted, hvor arrangementet finder sted, eller ved indkørsel til ejendommen fra nærmeste offentlige vej eller private fællesvej eller

b) skiltningen placeres ved indfaldsvejen eller indfaldsvjene til en by højst 30 m fra grænsen for den bymæssige bebyggelse og inden for en radius af 30 km fra det sted, hvor arrangementet afholdes.

Stk. 3. Skiltning som nævnt i stk. 2, nr. 9-11, må kun vedhøre arrangementer af højst 1 uges varighed og må tidligst opsættes, 14 dage før arrangementet afholdes, og skal være nedtaget senest 1 uge efter arrangementets afslutning, medmindre andet er bestemt i regler fastsat efter stk. 6.

Stk. 4. Miljøministeren kan i helt særlige tilfælde dispensere fra forbuddet i stk. 1 til en virksomheds opsætning af et mindre oplysningskilt ved en nærliggende by, hvor virksomheden ikke er beliggende, hvis helt særlige tilkørselsforhold eller andre særlige geografiske forhold fratager virksomheden muligheden for at opsætte et skilt i overensstemmelse med stk. 2, nr. 4.

Stk. 5. Kommunalbestyrelsen kan tillade, at der anbringes reklamer på idrætsanlæg***.

Stk. 6. Miljøministeren kan fastsætte nærmere regler om skilte og skiltning som nævnt i stk. 2, herunder varigheden af skiltningen og om størrelse, udformning og placering m.v.

*** Kriterierne for undtagelsesbestemmelserne i stk. 2 og 3 fremgår af "Bekendtgørelse om opsætning af mindre oplysningskilte, skilte i erhvervsområder og reklamer på idrætsanlæg m.v. i det åbne land".

Bygningsfredningsloven

§ 10. Alle bygningsarbejder vedrørende en fredet bygning kræver tilladelse fra kulturministeren, hvis arbejderne går ud over almindelig vedligeholdelse, jf. dog stk. 5. Det samme gælder opsætning af lysinstallationer, antenner, parabolantennener og lignende samt skiltning på facader herunder tagflader.



Lay out: Vejen Kommune
Tekst: Teknik & Miljø
Tryk: Vejen Kommune
Udgivet: Februar 2023